

# ООО «Профф Инжиниринг»

НОВЫЕ ТЕХНОЛОГИИ И ИЗДЕЛИЯ



*Зам. директора*  
Афонин Г.Г.  
г. Белгород,  
ул. Костюкова, 46  
ГК, каб. 15

Тел. +7(4722)23-05-18  
www.bstu.ru  
proff.in@mail.ru

Стартап  
Учредители:  
БГТУ им. В.Г. Шухова -  
35%  
Физические лица - 65%  
Среднегодовая  
выручка – до 1 млн.  
Количество рабочих  
мест – до 10 человек

Проблемы /  
Предложения:  
Доступ к  
лабораторному  
оборудованию БГТУ.  
Помощь в аренде  
производственных  
площадей.  
Финансирование  
работ по созданию  
головного образца.

## О КОМПАНИИ

ООО "Профф Инжиниринг" создано в рамках Федерального закона № 273-ФЗ. Располагает высококвалифицированными специалистами в различных областях науки и техники. Цель созданного предприятия – создание в области машиностроения эффективных технологий и изделий. Награждена дипломом «Всероссийский Стартап-тур 2015».

## ПРОДУКЦИЯ: НИОКР

1. Разработана конструкция металлического, гарантированно герметичного компенсатора крутильных перемещений, защищена патентом РФ. Область применения: трубопроводные системы, в том числе для АЭС, химического производства (транспортировки ядовитых, пожароопасных, взрывоопасных и радиоактивных материалов).

На базе данного изобретения предполагается создание муфт для передачи крутящего момента и специальных муфт для гашения крутильных колебаний длинных трансмиссий передающих большие крутящие моменты.

2. Создание высокоэффективных теплообменных поверхностей.

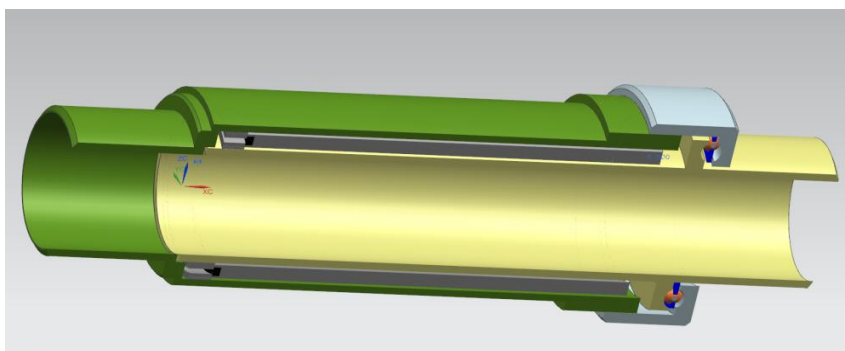

КОМПЕНСАТОР КРУТИЛЬНЫХ ПЕРЕМЕЩЕНИЙ

## ПОЛЬЗОВАТЕЛИ

1. Заводы производители трубопроводных систем. Судостроительные и машиностроительные предприятия.
2. Заводы производители котельного и теплообменного оборудования. В том числе водоохлаждаемых панелей и сводов для электродуговых сталеплавильных печей.